



AIR



200



7.13

DUO BOX

Estufa de línea moderna, doble cara y doble puerta de acero con cristal vitrocerámico y material refractario en placas de vermiculita en las paredes laterales. Dispone de para-troncos, cestiillo de cenizas con rejilla rectangular de protección en acero.

Doble capacidad de guarda leña y mesa supletoria. Ideal para separación de ambientes y cuando se requiere gran espacio de almacenaje.

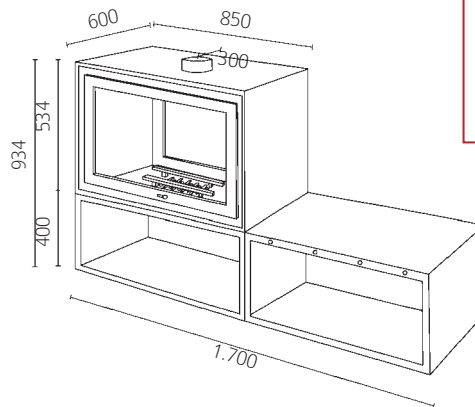

	RENDIMIENTO 75 %
	CONSUMO LEÑA/HORA 2,4 KG
	VOL. MÁX. CALENTADO 294 M ³

DUO BOX

Potencia de uso	kW	7,0 - 13,0
Consumo de leña	kg/hora	1,7 - 3,1
Emisiones de CO	13% O ₂	0,26
Emisiones de CO ₂	%	11,2
Peso	Kg	180
Diámetro de la chimenea	mm	200
Potencia nominal	kW	10
Base cámara de combustión	mm	5
Laterales cámara de combustión	mm	3
Vermiculita base (P)	kg/m ³	-
Vermiculita laterales-fondo (P)	kg/m ³	700
Vermiculita panel deflector (P)	kg/m ³	-
Código		5464020224